

18761 ACUERDO de 1 de octubre de 2003, del Tribunal Calificador Único, de las pruebas selectivas de acceso al Cuerpo de Agentes de la Administración de Justicia, convocadas por Orden JUS/1453/2003, de 27 de mayo.

Reunido en Madrid, a 1 de octubre de 2003 ha resuelto lo siguiente:

Primero.—Convocar a todos los aspirantes admitidos a las pruebas selectivas para acceso al Cuerpo de Agentes de la Administración de Justicia, relación publicada por Orden de 30 de septiembre de 2003, a la realización del primer ejercicio de las citadas pruebas que tendrá lugar el próximo 15 de noviembre de 2.003, sábado, a las 9-30 horas (8-30 en Canarias) en los lugares que se especifican en Anexo al presente Acuerdo.

Segundo.—Los opositores deberán ir provistos de bolígrafo negro o azul y deberán presentar para su identificación Documento Nacional de Identidad o Pasaporte, cualquiera de ellos en vigor. Si éstos estuvieran en renovación, deberá presentarse el resguardo correspondiente y documento identificativo de carácter público, provisto de fotografía del titular.

Se recuerda a los opositores que la base 6-4 de la Orden de convocatoria prohíbe expresamente llevar teléfonos móviles u otro objeto de telefonía móvil.

Madrid, 1 de octubre de 2003.—El Presidente del Tribunal, Miguel Moreiras Caballero.

ANEXO

Ciudad	Dirección
A Coruña.	Facultad de Informática. Campus de Elviña s/n.
Albacete.	Facultad de Derecho y Ciencias Económicas y Empresariales. Edif. Melchor de Macanaz-Campus Universitario. Plaza de la Universidad, 1. C. P. 02006.
Barcelona.	Universitat Politècnica de Catalunya. Campus Nord. C/ Jordi Girona, 1-3. C. P. 08034.
Burgos.	Universidad de Burgos. Facultad de Derecho. Aulario Levante. C. Hospital del Rey. Crta. Valladolid s/n. C. P. 09001.
Cáceres.	Escuela Politécnica. Pabellón Central. Avda. de la Universidad s/n. Crta. Cáceres Trujillo. C. P. 10003
Ceuta	Instituto de Enseñanza Secundaria Siete Colinas. Avda. Virgen de África, s/n.
Granada.	Escuela Superior de Ingenieros de Caminos, Canales y Puertos. Edificio Politécnico. Campus Fuentenueva s/n. C. P. 18071.
Las Palmas de Gran Canaria.	Edificio de Ingeniería. Campus Universitario de Tafira. Tafira Baja. C. P. 35017.
Logroño.	Universidad de La Rioja. Edificio Quintiliano. C/ La Cigüeña, 60. C. P. 26004.
Madrid.—Opositores que concurren por el ámbito territorial «Madrid» y opositores que concurren por el ámbito territorial «Resto de Península y Baleares» con sede de examen en Madrid.	Universidad Complutense. Facultad de Derecho. Avda. de la Complutense s/n. C. P. 28040.
Málaga.	Aulario Severo Ochoa. Campus Universitario de Teatinos. Universidad de Málaga. C/ León Tolstoi s/n. C. P. 29071.

Ciudad	Dirección
Melilla.	Instituto de Enseñanza Secundaria Reina Victoria Eugenia. C/ General Astilleros, 74. C. P. 52006.
Murcia.	Aulario de La Merced. Avda. Rector Loustau s/n. C. P. 30006.
Oviedo.	Facultad de Económicas y Empresariales. Avda. del Cristo de las Cadenas s/n. C. P. 33006.
Palma de Mallorca.	Universitat de les Illes Balears. Edificio Anselm Turmeda. Crta. De Valldemosa, Km 75.
Pamplona.	Universidad Pública de Navarra. Edificio Aulario. Campus de Arrosadia.
Santa Cruz de Tenerife.	Universidad de La Laguna. Aulario General de Humanidades. Campus de Guajara. Camino de la Hornera s/n.
Santander.	Facultad de Ciencias Económicas y Empresariales. Avda de los Castros s/n. C. P. 39005.
Sevilla.—Opositores de Xixons Ribalta, Lourdes a Zurita Sánchez, Moisés Jaime y de Abad Gallego, Alberto a Luna Cabrera, Ana.	Escuela Técnica Superior de Ingeniería Informática. Avda. Reina Mercedes s/n.
Sevilla.—Opositores de Luna Franco, Ángel José a Wals López, Esther María.	Facultad de Biología —Edificio Rojo— Avda. Reina Mercedes s/n.
Valencia.	Universidad de Valencia. Aulario Sur del Campus de Tarongers. Avda. de Tarongers s/n. C. P. 46022.
Valladolid.	Escuela Superior Tecnologías de la Información y las Telecomunicaciones. Campus Miguel Delibes. Camino del Cementerio s/n. C. P. 47011.
Vitoria-Gasteiz.	Universidad del País Vasco. Aulario Las Nieves. C/ Nieves Cano, 33. C. P. 01006.
Zaragoza.	Facultad de Derecho. Edificio Nuevo. C/ Pedro Cerbuna, 12. C. P. 50009.

MINISTERIO DEL INTERIOR

18762 RESOLUCIÓN de 24 de septiembre de 2003, de la Dirección General de Policía, por la que se convoca oposición libre para cubrir plazas de alumnos del Centro de Formación, de la División de Formación y Perfeccionamiento, aspirantes a ingreso en la Escala Ejecutiva, categoría de Inspector, del Cuerpo Nacional de Policía.

Con arreglo a lo dispuesto en la Ley Orgánica 2/1986, de 13 Marzo, de Fuerzas y Cuerpos de Seguridad; Ley 66/1997, de 30 de diciembre, de Medidas Fiscales, Administrativas y del Orden Social (B.O.E. núm. 313, del 31); Ley 55/1999, de 29 de diciembre, de Medidas Fiscales, Administrativas y del Orden Social (B.O.E. núm. 312, del 30); Ley 52/2002, de 30 de diciembre de Presupuestos Generales del Estado para el año 2003; Real Decreto 614/1995, de 21 de abril (B.O.E. núm. 118, de 18 de Mayo), por el que se aprueba el Reglamento de los procesos selectivos y de formación en el Cuerpo Nacional de Policía; Real Decreto 216/2003, de 21 de febrero, por el que se aprueba la oferta de empleo público del Cuerpo Nacional de Policía para el año 2003 (B.O.E. núm. 46, del 22); Orden de Interior de 24 de Octubre de 1989 (B.O.E. núm. 259, del 28); Orden del Ministerio de Jus-

ticia e Interior de 30 de Junio de 1995 (B.O.E. núm. 166, de 13 de Julio), por la que se establece el baremo de méritos aplicables a la promoción interna de los funcionarios del Cuerpo Nacional de Policía; así como, la de 1 de octubre de 1999 del Ministerio del Interior, que la modifica (B.O.E. núm. 240, del 7); y Orden del Ministerio de Economía y Hacienda, de 4 de junio de 1998 (B.O.E. núm. 134, del 5) modificada por la de 11 de diciembre de 2001 (B.O.E. núm. 305, del 21); y demás normas de aplicación directa o supletoria; previo informe favorable de la Dirección General de la Función Pública; en virtud de las atribuciones que le confiere el art. 4 del texto reglamentario citado,

Esta Dirección General convoca pruebas selectivas para cubrir vacantes en la categoría de Inspector del Cuerpo Nacional de Policía, con arreglo a las siguientes

Bases de la convocatoria

1. Número de plazas, sistema de provisión y fases del proceso selectivo

1.1 Número de plazas y sistema de provisión.—Se convocan 75 plazas de alumnos del Centro de Formación, de la División de Formación y Perfeccionamiento, aspirantes a ingreso en la Escuela Ejecutiva, categoría de Inspector, del Cuerpo Nacional de Policía, que serán cubiertas por el procedimiento de oposición libre.

Para determinar el número definitivo de plazas a cubrir en este procedimiento, se estará a las previsiones del art. 2.º, del Reglamento de los procesos selectivos y de formación en el Cuerpo Nacional de Policía, aprobado por Real Decreto 614/1995, de 21 de abril.

El Tribunal no podrá aprobar, ni declarar que han superado las pruebas, a un número de opositores superior al de plazas finalmente vacantes.

1.2 Fases del proceso selectivo.—El proceso selectivo constará de las siguientes fases: A) Oposición; B) Cursos de Formación y C) Módulo de formación práctica.

2. Requisitos de los aspirantes

2.1 Requisitos.—Para ser admitido a la práctica de las pruebas selectivas será necesario reunir, antes que termine el último día del plazo de presentación de solicitudes, los siguientes requisitos:

- a) Ser español.
- b) Tener dieciocho años de edad y no haber cumplido los treinta. No obstante lo anterior, para los funcionarios del Cuerpo Nacional de Policía en activo, que aspiren a ingresar en esta Categoría, la edad máxima se amplía a los treinta y cinco años.
- c) Tener una estatura mínima de 1,70 metros los hombres, y 1,65 las mujeres.

Este requisito se comprobará en la fecha en que los opositores comparezcan a la realización de la primera prueba (aptitud física).

d) Estar en posesión del título de Ingeniero técnico, Arquitecto técnico, Diplomado Universitario o equivalente.

Los que aleguen estar en posesión del Diploma Superior de Criminología, deberán acreditar que lo han obtenido tras cursar las enseñanzas que reúnan los requisitos señalados en el apartado segundo de la Orden del Ministerio de Educación y Cultura, de 19 de noviembre de 1996 (B.O.E. n.º 286, del 27), por la que se declara equivalente el Diploma Superior de Criminología al título de Diplomado Universitario, para el acceso a Cuerpos, Escalas y Categorías de las Fuerzas y Cuerpos de Seguridad, dependientes de las distintas Administraciones Públicas, cuando se exija el título de Diplomado Universitario o equivalente.

e) Compromiso de portar armas y, en su caso, llegar a utilizarlas, que se prestará a través de declaración del solicitante.

f) No haber sido condenado por delito doloso, ni separado del servicio del Estado, de la Administración Autonómica, Local o Institucional, ni hallarse inhabilitado para el ejercicio de funciones públicas.

g) Estar en posesión de los permisos de conducción de las clases A y B, y de la autorización (B.T.P.) para conducir los vehículos a que se refiere el artículo 7.3. del Reglamento General

de Conductores, aprobado por Real Decreto 772/1997, de 30 de mayo (B.O.E. núm. 135, del 6 de junio).

El permiso de la clase A y la autorización (B.T.P.) deberán obtenerse antes del 30 de abril de 2004.

2.2 Comprobación de requisitos durante el proceso.—Si en algún momento del procedimiento se tuviere conocimiento de que cualquiera de los aspirantes no posee alguno de los requisitos exigidos por la presente convocatoria, el Tribunal, desde la publicación de la lista definitiva de admitidos hasta la conclusión de la fase de oposición, o la División de Formación y Perfeccionamiento, durante el resto del proceso selectivo, previa audiencia del interesado, acordarán su exclusión, comunicando a este Centro directivo, en su caso, las inexactitudes o falsedades que hubieran podido cometer.

3. Solicitudes

3.1 Forma.—En el plazo de veinte días naturales, contados a partir del siguiente al de la publicación de la presente convocatoria en el Boletín Oficial del Estado, quiénes deseen tomar parte en las pruebas selectivas, cursarán su solicitud utilizando el impreso original del modelo de instancia para ingreso en el Cuerpo Nacional de Policía. A dicha solicitud deberá acompañarse necesariamente, como justificante de haber efectuado el ingreso de la Tasa por Derechos de Examen, el «ejemplar para la Administración» del impreso Modelo 790, Código de Tasa 001, que será facilitado en cualquier dependencia del Cuerpo Nacional de Policía, al igual que las instancias, las cuales, una vez cumplimentadas, podrán ser presentadas directamente o remitidas a la División de Formación y Perfeccionamiento de la Dirección General de la Policía, Avenida de Pío XII, núm. 50, 28071 Madrid, o cursadas a la misma, a través de Dependencias policiales, Cuarteles de la Guardia Civil, Oficinas de Correos o cualquier otra dependencia de las referidas en el art. 38.4 de la Ley de Régimen Jurídico de las Administraciones Públicas y del Procedimiento Administrativo Común.

La solicitud no se tramitará hasta tanto se haya efectuado aquel pago.

3.2 Tasa por derechos de examen.—El importe de la Tasa por Derechos de Examen ascenderá a dieciocho con setenta y seis euros (18,76 euros), Tarifa Segunda, y será satisfecha mediante ingreso en efectivo en cualquier entidad de depósito (Bancos, Cajas de Ahorro, etc.) que preste servicios de colaboración en la recaudación de las tasas que constituyen recursos del presupuesto del Estado, utilizando para ello el impreso a que hace referencia la base 3.1.

Estarán exentos del pago de esta tasa las personas que figuren como demandantes de empleo durante el plazo, al menos, de un mes anterior a la fecha de publicación de esta convocatoria. Serán requisitos para el disfrute de la exención que, en el plazo de que se trate, no hubieren rechazado oferta de empleo adecuado ni se hubiesen negado a participar, salvo causa justificada, en acciones de promoción, formación o reconversión profesionales y que, asimismo, carezcan de rentas superiores, en cómputo mensual, al Salario Mínimo Interprofesional.

La certificación relativa a la condición de demandante de empleo, con los requisitos previstos en la Ley, se solicitará en la correspondiente oficina de Servicios Públicos de Empleo. En cuanto a la acreditación de las rentas, se efectuará mediante una declaración jurada o promesa escrita del aspirante. Ambos documentos se deberán acompañar a la solicitud.

De acuerdo con el apartado Quinto de la Resolución de 9 de enero de 2002, de la Secretaría de Estado para la Administración Pública, por la que se aprueba el modelo de impreso sobre solicitud de admisión a pruebas selectivas en la Administración Pública y liquidación de la tasa de derechos de examen y se dictan instrucciones complementarias sobre su aplicación, quienes presenten su solicitud en el extranjero deberán efectuar el ingreso en la cuenta restringida siguiente:

Título de la cuenta: Tesoro Público. Ministerio del Interior. Tasas recaudadas en el extranjero.

Entidad: BBVA. Oficina Institucional. C/ Alcalá 16. Madrid, 28014.

Número de cuenta: 0182 2458 10 0200006043.

De conformidad con lo establecido por el artículo 12 de la Ley 8/1989, de 13 de abril, de Tasas y Precios Públicos, procederá la devolución de las Tasas que se hubieran exigido, cuando no se realice su hecho imponible por causas no imputables al sujeto pasivo. Por tanto, no procederá devolución alguna de los derechos de examen en los supuestos de exclusión de las pruebas selectivas por causa imputable al interesado.

En aquellos casos en que, con arreglo a lo dispuesto en la normativa vigente, proceda la devolución de ingresos indebidos de la tasa, será necesario, para instar la devolución, solicitud expresa del interesado en la que deberán figurar inexcusablemente los siguientes datos: nombre y apellidos o razón social, NIF/domicilio, C.C.C. (20 dígitos) a donde ha de realizarse la transferencia bancaria de devolución, acompañando el original del «ejemplar para el interesado» del impreso modelo 790 citado.

4. Admisión de aspirantes

4.1 Lista provisional: Terminado el plazo de presentación de solicitudes, la Dirección General de la Policía publicará, en el Boletín Oficial del Estado, Resolución por la que se apruebe la lista provisional de admitidos y excluidos del proceso, con indicación, para los excluidos, de la causa o causas de la exclusión. La lista se hará pública en la Dirección General de la Función Pública, en el Centro de Información Administrativa del Ministerio de Administraciones Públicas; en la Subdirección General de Atención al Ciudadano y de Asistencia a las Víctimas del Terrorismo, de la Secretaría General Técnica, del Ministerio del Interior; en la División de Formación y Perfeccionamiento, de la Dirección General de la Policía; y en todas las Comisarias Provinciales del Cuerpo Nacional de Policía y en la página Web del Ministerio del Interior www.mir.es/policia.

4.2 Subsanación de defectos o reclamaciones.—Los aspirantes excluidos u omitidos dispondrán de un plazo de diez días hábiles, contados a partir del siguiente al de la publicación de dicha Resolución, para subsanar el defecto que haya motivado la exclusión u omisión o para efectuar las reclamaciones que estimen oportunas.

4.3 Lista definitiva.—Las reclamaciones serán resueltas por la Resolución de este Centro Directivo que haga pública la lista definitiva de admitidos y excluidos al proceso. Dicha Resolución se hará pública en el Boletín Oficial del Estado y en los Organos y dependencias antes mencionados.

5. Designación, composición y actuación del Tribunal

5.1 Designación del Tribunal.—El Tribunal Calificador estará constituido por los siguientes miembros:

Titulares:

Presidente: D. Juan López Jurado, Comisario del Cuerpo Nacional de Policía.

Vocales: D. Félix Calderón Moreno; D. Antonio Rodríguez Martín; D. Miguel Ángel Alonso Alegre; D. Marcelino Pérez Pérez y D. José Luis Rodríguez Moreno; Comisarios del Cuerpo Nacional de Policía y D.^a Carmen Rodríguez Gómez, Profesora de Derecho Penal de la Universidad de Salamanca.

Suplentes:

Presidente: D. Jorge Zurita Bayona, Comisario del Cuerpo Nacional de Policía.

Vocales: D. José García Santalla; D. José María Marrón Blanco; D. José Luis Templado Grado; D. Antonio Ponce Malpartida y D. Emilio Prieto Andrés; Comisarios del Cuerpo Nacional de Policía; D. Ángel Bernardos Mañas, Inspector Jefe del Cuerpo Nacional de Policía.

En la sesión constitutiva el Tribunal designará un secretario titular y otro suplente.

5.2 Actuación del Tribunal.—Para sesiones de valoración de pruebas, el Tribunal deberá actuar con, al menos, cinco miembros. Para sesiones de simple ejecución de pruebas, o cuando éstas deban llevarse a cabo con la asistencia de asesores especialistas, bastará la intervención de un miembro del Tribunal, comisionado por éste para asegurar su correcta realización y trasladarle los resultados de la prueba.

Al Tribunal le corresponderá el desarrollo y calificación de las pruebas y resolverá cuantas dudas puedan surgir en la aplicación de estas bases a partir de la publicación de la lista definitiva de admitidos, así como lo que deba hacerse en los casos no previstos por ellas. De cada sesión del Tribunal se extenderá el acta correspondiente.

Los errores de hecho podrán subsanarse, de oficio o a instancia de parte, en cualquier momento del procedimiento.

5.3 A efectos de comunicaciones y demás incidencias, el Tribunal tendrá su sede en la División de Formación y Perfeccionamiento, Avda. de Pío XII, núm. 50, 28071 Madrid, teléfonos 91.322.75.97 y 91.322.75.98.

5.4 Asesores y colaboradores.—El Tribunal podrá designar, para todas o algunas de las pruebas, a los asesores especialistas y personal colaborador o auxiliar que estime necesario, los cuales se limitarán al ejercicio de las funciones propias de su especialidad o que le sean encomendadas.

5.5 Incompatibilidades.—Los miembros del Tribunal se abstendrán de intervenir en el proceso, comunicándolo al Director General de la Policía, cuando concurra en ellos alguna de las circunstancias previstas en el artículo 28 de la Ley 30/1992, de 26 de noviembre, de Régimen Jurídico de las Administraciones Públicas y del Procedimiento Administrativo Común, así como, si hubieran realizado tareas de preparación de aspirantes a pruebas selectivas en la Función Pública en los cinco años anteriores a la publicación de esta convocatoria.

El Presidente podrá solicitar de los miembros del Tribunal declaración expresa de no hallarse incurso en las circunstancias previstas en el artículo 28 de la Ley citada.

Asimismo, los aspirantes podrán recusar a los miembros del Tribunal cuando concurra alguna de dichas circunstancias.

5.6 Asistencias.—Los miembros del Tribunal y asesores tendrán derecho al cobro de las asistencias de la categoría segunda, según lo dispuesto en el artículo 30 del Real Decreto 462/2002, de 24 de Mayo (B.O.E. núm. 129, del 30) y los colaboradores al percibo de las retribuciones que pudiera corresponderles.

6. Fase de oposición

6.1 Pruebas.—La fase de oposición constará de las siguientes pruebas de carácter eliminatorio:

6.1.1 Primera Prueba (aptitud física).—Esta prueba, cuya ejecución será pública, consistirá en la realización por los opositores de los ejercicios físicos que se describen en el anexo I.

La calificación de esta prueba será de «apto» o «no apto», utilizándose para la determinación de la misma los criterios de valoración de cada ejercicio establecidos en el citado anexo I, teniendo en cuenta que la obtención de cero puntos en cualquiera de ellos supone la eliminación del aspirante, y que para superarla habrán de obtenerse, en total, un mínimo de 20 puntos.

Los aspirantes ya pertenecientes al Cuerpo Nacional de Policía, que se encuentren en situación de servicio activo, estarán exentos de la realización de las pruebas físicas.

Las aspirantes que no pudieran realizar las pruebas físicas establecidas en la convocatoria por embarazo o parto, debidamente acreditados, realizarán todas las demás, quedando condicionado su ingreso en el Centro de Formación a la superación de aquéllas y a que, de acuerdo con su calificación global en la convocatoria, en relación con la de los demás aspirantes, le corresponda. A tal fin, la interesada podrá realizar las indicadas pruebas físicas en el momento que se establezca para la siguiente convocatoria. Si en esta fecha tampoco pudiera realizarlas debido a otro embarazo o parto, debidamente acreditados, podrá realizarlas en el mismo momento de una inmediata segunda convocatoria, sin que en estos casos le sea de aplicación los límites de edad.

La incorporación al Centro de Formación se realizará con los admitidos en la convocatoria en que supere las pruebas físicas.

En caso de que la interesada no pudiera realizar las pruebas físicas en la fecha prevista para ello en la segunda convocatoria posterior a la de superación del resto de las pruebas, cualquiera que fuera la causa, perderá todo derecho a la misma.

Para la realización de la prueba los opositores deberán presentarse provistos de atuendo deportivo, y entregar al Tribunal un certificado médico oficial, en el que se haga constar que el aspirante reúne las condiciones físicas precisas para realizar las

referidas pruebas deportivas. La no presentación de dicho documento supondrá la exclusión del aspirante del proceso selectivo.

6.1.2 Segunda prueba (de conocimientos).—Consistirá en la realización de los tres ejercicios siguientes:

a) Contestación por escrito en cincuenta minutos a un cuestionario de preguntas acerca de los contenidos del temario que se incluye como Anexo II a la presente convocatoria.

b) Resolución por escrito en noventa minutos de un supuesto o supuestos en los que deberán interrelacionarse las materias del referido Anexo II.

Los opositores deberán leer posteriormente ante el Tribunal, en sesión pública, el trabajo realizado, en la cual el Tribunal podrá hacerles las preguntas o requerir las aclaraciones que estime pertinentes para contrastar sus conocimientos. El tiempo empleado en la lectura no podrá exceder de 20 minutos. El Tribunal valorará el rigor analítico, el conocimiento teórico y práctico de las materias expuestas, la capacidad de síntesis y la puesta al día del aspirante en la problemática policial.

c) Ejercicio escrito en cuarenta minutos y oral de los idiomas francés o inglés a nivel de Bachillerato LOGSE. Los opositores optarán por uno u otro idioma en la solicitud de participación en el proceso, quedando vinculados por dicha elección a todos los efectos. La falta de opción se entenderá como que se elige el idioma inglés y sobre éste versará la realización del ejercicio.

Los tres ejercicios a), b) y c) anteriores, serán valorados de cero a diez puntos. La calificación de esta segunda prueba se hará hallando la media de los tres ejercicios que la componen, debiendo obtenerse un mínimo de cinco puntos en cada uno de ellos para superarla.

Ejercicio voluntario de idiomas. Con carácter voluntario, los opositores podrán realizar un ejercicio de conocimiento de los idiomas francés o inglés, sin que pueda optarse por el elegido para el ejercicio obligatorio de idioma. La opción a que se refiere este párrafo deberá realizarse asimismo en la solicitud de participación.

El ejercicio voluntario de idiomas se calificará de cero a tres puntos. Dicha puntuación se sumará, a efectos de mejora de su nota, a la obtenida por los aprobados en la prueba de conocimientos.

6.1.3 Tercera prueba (psicotécnica).—Constará de dos partes:

a) Tests psicotécnicos. Consistirá en la realización de uno o varios tests dirigidos a determinar la personalidad y las aptitudes del aspirante para el desempeño de la función policial con relación a la categoría a la que se aspira.

b) Entrevista personal.—A partir del resultado de los tests de personalidad, se investigarán en el aspirante los factores de la misma que determine el Tribunal, el cual fijará la puntuación correspondiente a dichos factores.

Ambas partes se valorarán conjuntamente y el Tribunal fijará la puntuación mínima necesaria para superar cada una de ellas, haciendo pública la relación de aspirantes que, por haber alcanzado, al menos, las indicadas puntuaciones deban ser convocados a la realización de la cuarta prueba, sin perjuicio de lo dispuesto en la base 6.7.

La calificación de esta prueba será de «apto» o «no apto».

6.1.4 Cuarta prueba (reconocimiento médico).—Dirigida a comprobar que no concurre en el aspirante causa alguna de exclusión a que se refiere la Orden de 11 de Enero de 1.988, que se reproduce como Anexo III a la presente convocatoria. El punto 2. de dicha Orden, obesidad-delgadez, se evaluará a través del índice peso ideal = $0,75 * (\text{talla en cm.} - 150) + 50$, no debiendo el peso del aspirante desviarse un 20% del ideal.

Para la realización de esta prueba se aplicarán a los aspirantes las técnicas médicas de uso convencional que se estimen oportunas, incluida la analítica de sangre y orina.

La calificación de esta prueba será de «apto» o «no apto».

No obstante lo anterior, a aquellos aspirantes ya pertenecientes al Cuerpo Nacional de Policía que se encuentren en situación de servicio activo, se les eximirá de las pruebas de carácter médico.

6.2 Servicio prestado como funcionario del Cuerpo Nacional de Policía.—Será considerado como mérito para el ingreso por el sistema de oposición libre en la Escala Ejecutiva del Cuerpo Nacional de Policía el tiempo de servicio prestado como funcionario de dicho Cuerpo, el cual será valorado, durante la fase de

oposición, con la puntuación que se establece a continuación, que se incorporará a la suma final de la puntuación que se obtenga en las pruebas realizadas.

Puntuación:

Por cada año de servicio en la categoría de Policía: 0,20 puntos.

Por cada año de servicio en la categoría de Oficial de Policía: 0,30 puntos.

Por cada año de servicio en la categoría de Subinspector: 0,40 puntos.

6.3 Servicios prestados a las Fuerzas Armadas.—A efectos de lo dispuesto en la Disposición Adicional Undécima de la Ley Orgánica 13/1991, de 20 de diciembre, del Servicio Militar, a los aspirantes les será valorado el tiempo de servicio prestado en las Fuerzas Armadas, como militar de reemplazo o de empleo, de acuerdo con el baremo establecido en la Orden de 30 de Junio de 1995 (B.O.E. núm. 166, de 13 de Julio), por la que se establece el de méritos aplicables a la promoción interna de los funcionarios del Cuerpo Nacional de Policía:

1. Militar de reemplazo.

1.1 Servicio militar cumplido en su totalidad como militar de reemplazo: 0,10.

1.2 Servicio Militar cumplido de forma parcial por un período superior a la mitad del tiempo establecido con arreglo a la normativa vigente en el momento de su cumplimiento: 0,05.

2. Militar de empleo.

2.1 Período cumplido de 18 meses: 0,20.

2.2 Período cumplido de 24 meses: 0,25.

2.3 Período cumplido de 36 meses: 0,30.

2.4 Período cumplido de 4 años: 0,35.

2.5 Período cumplido de 5 años: 0,40.

2.6 Período cumplido de 6 años: 0,42.

2.7 Período cumplido de 7 años: 0,44.

2.8 Período cumplido de 8 años: 0,46.

2.9 Período cumplido de 9 años: 0,48.

2.10 Período cumplido de 10 años: 0,50.

2.11 Período cumplido de 11 años: 0,52.

2.12 Período cumplido de 12 años: 0,54.

Dicha puntuación se incorporará a la suma final de la obtenida durante la fase de oposición a los que superen ésta.

6.4 Llamamiento.—Los aspirantes serán convocados a cada prueba en ÚNICO LLAMAMIENTO, siendo excluidos de la oposición quienes no comparezcan al mismo, sea cual fuere la causa que al respecto pudiera alegarse.

6.5 Lugar de celebración de las pruebas.—Las pruebas se celebrarán en Madrid. No obstante, el Tribunal podrá constituirse en otras ciudades cuando así lo aconsejen razones de economía de medios, eficacia o funcionalidad, previo el correspondiente anuncio.

Asimismo podrá descentralizarse la mera ejecución de determinadas pruebas o parte de las mismas. En estos casos será necesaria la presencia de, al menos, un miembro del Tribunal Calificador.

6.6 Inicio y calendario de las pruebas.—La primera prueba se iniciará en la fecha que señale esta Dirección mediante Resolución publicada en el Boletín Oficial del Estado.

La convocatoria para la realización de las pruebas segunda, tercera y cuarta se hará con, al menos veinticuatro horas de antelación, mediante anuncio publicado en el tablero de comunicados de la División de Formación y Perfeccionamiento, Avenida de Pío XII, núm. 50, 28071 Madrid; y en la página Web del Ministerio del Interior www.mir.es/policia. En los mismos lugares se expondrán al público la lista de aprobados y cualquier comunicación del Tribunal.

6.7 Orden de las pruebas.—A los solos efectos de favorecer la mecánica de la oposición, el Tribunal podrá disponer que determinadas pruebas o parte de las mismas se realicen en la misma fecha o en unidad de acto. No obstante, sólo se evaluará cada una respecto de los que hubieran aprobado la anterior, teniendo en cuenta el orden de la base 6. de esta convocatoria.

6.8 Orden de actuación de los opositores.—El orden de actuación ante el Tribunal, cuando a ello haya lugar, será alfabético, comenzando por la letra «X», de conformidad con lo establecido

en la Resolución de la Secretaría de Estado para la Administración Pública de 10 de marzo de 2003 (B.O.E. núm. 63, del 14), por la que se hace público el resultado del sorteo a que se refiere el Reglamento General de Ingreso del Personal al servicio de la Administración del Estado, celebrado el 10 de marzo de 2003.

6.9 Identificación de los opositores.—Los opositores deberán comparecer a las diferentes pruebas provistos del Documento Nacional de Identidad. El Tribunal podrá exigir la identificación de los opositores en cualquier momento del proceso.

6.10 Calificación final de la fase de oposición.—La calificación final de la fase de oposición vendrá determinada por la puntuación obtenida en la segunda prueba, a la que se sumarán, en su caso, las correspondientes al ejercicio voluntario de idiomas, a los servicios prestados como funcionario del Cuerpo Nacional de Policía y a los prestados en las Fuerzas Armadas como militar de reemplazo o empleo.

La puntuación final de la fase de oposición ordenada de mayor a menor determinará el número de orden obtenido en dicha fase.

Cuando exista igualdad de puntuación, el orden se determinará atendiendo a los criterios que a continuación se relacionan y por el orden que se expresa:

1.º Mayor puntuación obtenida en cada uno de los ejercicios que integran la segunda prueba y por el orden que en la misma se relacionana, sin incluir la obtenida en el ejercicio voluntario de idiomas.

2.º Mayor edad, determinada por la fecha de nacimiento.

7. Acreditación de requisitos

7.1 Presentación de documentos.—En el momento de comparecer a la realización de la cuarta prueba, los opositores presentarán al Tribunal los siguientes documentos:

a) Fotocopia compulsada del Documento Nacional de Identidad.

b) Fotocopia compulsada de la titulación académica a que se refiere la base 2.1.d) de la presente convocatoria. Los opositores que aleguen estudios equivalentes a los específicamente señalados en dicha base, habrán de citar la disposición legal en que se reconozca tal equivalencia o, en su caso, aportar certificación en tal sentido del Ministerio de Educación y Cultura.

c) Certificado de antecedentes penales, expedido por el Registro Central de Penados y Rebeldes.

d) Fotocopia compulsada del permiso de conducción de la clase B, y del de la clase A y de la autorización (B.T.P) a que se refiere la base 2.2.

e) Documento acreditativo, en su caso, de los servicios prestados como militar de reemplazo o empleo.

f) Documento acreditativo, en su caso, de la condición de funcionario en activo del Cuerpo Nacional de Policía y del servicio prestado en el mismo, en relación con lo dispuesto en las bases 6.1.1, 6.1.4 y 6.2.

No será precisa la aportación de los documentos a que se refieren los apartados c) y d) anteriores si el solicitante manifestó expresamente su consentimiento para que sus datos sean recabados por la División de Formación y Perfeccionamiento, toda vez que serán incorporados de oficio por ésta, sin perjuicio de que los opositores deban reunir en todo caso los requisitos contemplados en la base 2.1.

7.2 Formalidades de los documentos.—Cuantos documentos se presenten habrán de ser originales o extendidos en copias debidamente autorizadas o compulsadas. Las compulsas deberán afectar, a la totalidad de las páginas del documento, y no se considerarán válidas cuando carezcan de la firma e identificación personal del funcionario que las extiende. No serán tenidos en cuenta documentos transmitidos por telefax u otros sistemas análogos.

Cuando se aleguen equivalencias u homologaciones de títulos obtenidos o estudios cursados, dicha circunstancia deberá asimismo, acreditarse. En otro caso no será tenida en cuenta.

7.3 Funcionarios públicos.—Quienes sean funcionarios públicos, estarán exentos de acreditar aquellos extremos que constituyeron requisito previo para su nombramiento. En este caso, acompañarán la oportuna certificación extendida por la unidad de personal correspondiente.

7.4 Subsanación de defectos o falta de presentación de documentos.—Si alguno de los documentos presentados adoleciera de

defecto, se concederá al interesado un plazo de diez días hábiles para la subsanación.

El Tribunal declarará la nulidad de actuaciones de aquellos opositores que, transcurrido dicho plazo, no subsanen los defectos, no presenten completa la documentación correspondiente o no acrediten estar en posesión de los requisitos exigidos por las bases 2.1 y 2.2, sin perjuicio de la responsabilidad en que hubieran podido incurrir por falsedad en la solicitud inicial.

8. Curso de formación y período de prácticas

8.1 Curso de formación.—Quienes superen la fase de oposición y hayan presentado en plazo la documentación exigida, serán nombrados Inspectores-alumnos por el Director General de la Policía, y en tal calidad se incorporarán al Centro de Formación, de la División de Formación y Perfeccionamiento, en la fecha que oportunamente se determine, teniendo la consideración de funcionarios en prácticas durante el tiempo que dure su periodo formativo.

Los alumnos aspirantes realizarán en el centro docente dos cursos académicos ordinarios de carácter selectivo. El primero, dirigido a la formación profesional en general, será irreplicable. El segundo, dirigido a la formación específica en las diferentes áreas policiales, podrá repetirse completo por una sola vez en el inmediato siguiente que se celebre.

Quienes no superen los cursos en su totalidad en exámenes ordinarios o en una única convocatoria extraordinaria, causarán baja en el centro docente por Resolución del Director General de la Policía y perderán toda expectativa de ingreso nacida de la superación de la oposición.

8.2 Período de prácticas.—Una vez superados los cursos referidos en la base anterior, los aspirantes a Inspector deberán efectuar un módulo de formación práctica en el puesto de trabajo que se determine por este Centro Directivo, necesario para la obtención del nivel de profesionalización requerido para la categoría a la que se aspira a ingresar. En el período de prácticas se valorarán los siguientes rasgos personales: responsabilidad, dedicación, disciplina, integridad, espíritu de equipo, decisión y corrección, los cuales serán calificados de cero a diez puntos, requiriéndose, como mínimo, una puntuación de cinco puntos en cada uno de ellos para superar las prácticas.

Dicho módulo será irreplicable, salvo causa involuntaria, debidamente justificada, que lo impida, apreciada por el Director General de la Policía y, por tanto, su no superación implica la exclusión definitiva del proceso selectivo.

8.3 Incorporación a los cursos y módulo de práctica.—Quienes por causa debidamente justificada, apreciada por el Director General de la Policía, no puedan incorporarse a cada uno de los cursos que les corresponda o continuar en ellos, podrán hacerlo en el primero que se celebre, una vez desaparecidas aquellas circunstancias. Aquellos alumnos que, en los mismos casos, no puedan realizar o completar el módulo de formación práctica, lo harán tan pronto como cesen dichas circunstancias. En ambos casos, el posterior escalafonamiento tendrá lugar con la promoción en que, efectivamente, se realicen aquéllos.

Dado el carácter selectivo de los cursos de formación, así como de los módulos de prácticas de los procesos selectivos de ingreso en el Cuerpo Nacional de Policía, aquellas aspirantes que, por su estado de gestación o lactancia, no puedan incorporarse a los mismos, continuar en ellos o completarlos, debido a que la realización de determinados ejercicios o prácticas pudieran poner en peligro la salud de la madre o del feto, el Director General de la Policía, de oficio o a instancia de parte, previo informe del Servicio Sanitario de este Centro Directivo y a propuesta de la División de Formación y Perfeccionamiento, concederá o dispondrá el aplazamiento de los referidos cursos o prácticas a las aspirantes afectadas, que los realizarán en los primeros que se celebren, una vez desaparecidas dichas circunstancias.

En estos casos el escalafonamiento tendrá lugar en su promoción y en el orden que le hubiera correspondido de acuerdo con la puntuación obtenida.

8.4 Exclusiones durante los cursos de formación o período de prácticas.—Los alumnos aspirantes al ingreso en el Cuerpo Nacional de Policía que, ya en el centro docente o en período de prácticas, evidencien cualquier causa de las que figuran en el correspondiente cuadro de exclusiones médicas de la convo-

catoria, serán sometidos a examen médico por un Tribunal integrado por tres facultativos, nombrados por el Director General de la Policía. El Director del Centro podrá adoptar, como medida cautelar, la separación provisional del interesado de la actividad formativa, por plazo no superior a quince días.

El Director General de la Policía, a la vista del dictamen médico que se emita, podrá acordar la separación definitiva del afectado, en función de la gravedad del defecto físico o enfermedad y perderá todos los derechos a su nombramiento como funcionario de carrera derivados de su participación en el proceso selectivo.

Será excluido del proceso de selección o causará baja en el Centro de Formación, el aspirante a ingreso en el Cuerpo Nacional de Policía que resulte condenado por delito doloso, o separado de otros cuerpos de las Administraciones Públicas, por actos cometidos antes o después de ser admitido a la correspondiente oposición.

9. *Nombramiento y escalafonamiento*

Los alumnos que superen los cursos selectivos establecidos en esta convocatoria y el módulo de formación práctica en el puesto de trabajo, serán declarados aptos y nombrados, por el Secretario de Estado de Seguridad, Inspectores del Cuerpo Nacional de Policía.

El escalafonamiento se llevará a cabo con arreglo a las previsiones contenidas en el Reglamento de los procesos selectivos y de formación en el Cuerpo Nacional de Policía y en la Orden de Interior de 24 de Octubre de 1989 (B.O.E. núm. 259, del 28).

10. *Norma final*

Contra la presente Resolución, que pone fin a la vía administrativa de conformidad con lo dispuesto en el artículo 109 de la Ley 30/1992, de 26 de noviembre, de Régimen Jurídico de las Administraciones Públicas y del Procedimiento Administrativo Común y Disposición Adicional decimoquinta de la Ley 6/1997, de 14 de abril, de Organización y Funcionamiento de la Administración General del Estado, se puede interponer recurso potestativo de reposición ante la Dirección General de la Policía en el plazo de un mes, en los términos establecidos por el art. 116 y concordantes de aquella Ley y contencioso administrativo ante la Sala de lo Contencioso Administrativo del Tribunal Superior de Justicia de Madrid, según lo establecido en los artículos 10.1.i) y 14 de la Ley 29/1998, de 13 de julio, reguladora de la Jurisdicción Contencioso Administrativa, en el plazo de dos meses, conforme a lo dispuesto en el artículo 46 de esta misma Ley.

Madrid, 24 de septiembre de 2003.—El Director General, Agustín Díaz de Mera y García Consuegra.

ANEXO I

A) *Descripción de las pruebas de aptitud física*

Primer ejercicio (hombres).—Desde la posición de suspensión pura con palmas al frente, total extensión de brazos, se realizarán flexiones asomando la barbilla por encima de la barra y extendiendo totalmente los brazos sin que se permita el balanceo del cuerpo o ayudarse con movimientos de piernas. Un intento.

Primer ejercicio (mujeres).—El ejercicio consiste en quedar, el mayor tiempo posible, en la posición que se describe: brazos flexionados, presa con las palmas de la mano hacia atrás, piernas completamente extendidas y sin tocar el suelo, barbilla situada por encima de la barra y sin tener contacto con ella. Un intento.

Segundo ejercicio (hombres y mujeres).—Desde la posición inicial, de lado junto a una pared vertical, y con un brazo totalmente extendido hacia arriba, el candidato marca la altura que alcanza en esta posición. Separado 20 cms. de la pared vertical, salta tanto como pueda y marca nuevamente con los dedos al nivel alcanzado. Al flexionar las piernas para tomar impulso, no se permite despegar los talones del suelo. Se acredita la distancia existente entre la marca hecha desde la posición inicial y la conseguida con el salto. Un intento.

Tercer ejercicio (hombres y mujeres).—Con la salida de pie, detrás de la línea de partida, el opositor debe realizar el recorrido que figura en el siguiente gráfico representativo. Es nulo todo intento en el que el candidato derribe alguno de los banderines

o vallas que delimitan el recorrido o se equivoque en el mismo. Se permiten dos intentos sólo a los opositores que hagan nulo el primero.

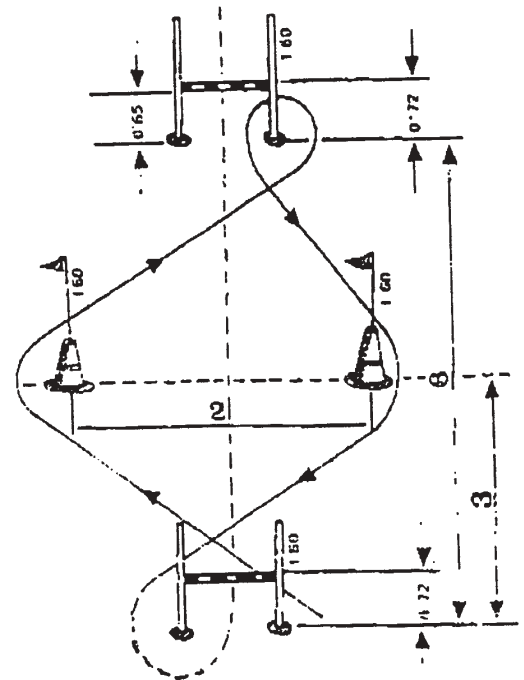

Por debajo de la valla —
 Por encima de la valla - - - -

Cuarto ejercicio (hombres).—Carrera de 2.000 metros sobre superficie lisa, plana y dura. Un intento.

Cuarto ejercicio (mujeres).—Carrera de 1.000 metros sobre superficie lisa, plana y dura. Un intento.

B) *Sistema de calificación*

Primer ejercicio		Segundo ejercicio	
Flexiones-puntos (Hombres)	Tiempo-puntos (Mujeres)	Centímetros-puntos	
		(Hombres)	(Mujeres)
0 a 3 = 0	0 a 21" = 0	0 a 43 = 0	0 a 33 = 0
4 = 1	22 a 26" = 1	44 a 45 = 1	34 a 35 = 1
5 = 2	27 a 31" = 2	46 a 47 = 2	36 a 37 = 2
6 = 3	32 a 36" = 3	48 a 49 = 3	38 a 39 = 3
7 = 4	37 a 43" = 4	50 a 52 = 4	40 a 41 = 4
8 = 5	44 a 51" = 5	53 a 56 = 5	42 a 44 = 5
9 = 6	52 a 60" = 6	57 a 60 = 6	45 a 47 = 6
10 = 7	61 a 70" = 7	61 a 64 = 7	48 a 50 = 7
12 = 8	71 a 82" = 8	65 a 69 = 8	51 a 54 = 8
14 = 9	83 a 94" = 9	70 a 75 = 9	55 a 59 = 9
17 = 10	95 ó + = 10	76 ó + = 10	60 ó + = 10

Tercer ejercicio		Cuarto ejercicio	
Tiempo-puntos		Tiempo-puntos	
(Hombres)	(Mujeres)	(Hombres)	(Mujeres)
11,7" ó + = 0	12,8" ó + = 0	8,45' ó + = 0	5,00' ó + = 0
11,6" a 11,5" = 1	12,7" a 12,6" = 1	8,44' a 8,35' = 1	4,59' a 4,54' = 1
11,4" a 11,3" = 2	12,5" a 12,4" = 2	8,34' a 8,25' = 2	4,53' a 4,48' = 2
11,2" a 11,0" = 3	12,3" a 12,1" = 3	8,24' a 8,15' = 3	4,47' a 4,38' = 3
10,9" a 10,6" = 4	12,0" a 11,7" = 4	8,14' a 8,05' = 4	4,37' a 4,28' = 4
10,5" a 10,2" = 5	11,6" a 11,3" = 5	8,04' a 7,51' = 5	4,27' a 4,18' = 5
10,1" a 9,8" = 6	11,2" a 10,9" = 6	7,50' a 7,36' = 6	4,17' a 4,08' = 6
9,7" a 9,4" = 7	10,8" a 10,4" = 7	7,35' a 7,16' = 7	4,07' a 3,57' = 7

Tercer ejercicio		Cuarto ejercicio	
Tiempo-puntos		Tiempo-puntos	
(Hombres)	(Mujeres)	(Hombres)	(Mujeres)
9,3" a 8,9" = 8	10,3" a 9,9" = 8	7,15' a 6,56' = 8	3,56' a 3,42' = 8
8,8" a 8,3" = 9	9,8" a 9,4" = 9	6,55' a 6,31' = 9	3,41' a 3,27' = 9
8,2" ó -" = 10	9,3" ó -" = 10	6,30' ó -' = 10	3,26' ó -' = 10

ANEXO II

a) Ciencias Jurídicas

Tema 1. El ordenamiento jurídico. Concepto y estructura de la norma jurídica. Los diferentes tipos de normas jurídicas: Normas de Derecho Público y de Derecho Privado; normas de Derecho común y de Derecho especial. Las fuentes del Derecho. La Ley: Concepto y clases. La costumbre. Los principios generales del Derecho. Breve referencia a la interpretación, aplicación y efectos de las normas jurídicas.

Tema 2. La persona: Concepto y naturaleza. La persona física y persona jurídica. El nacimiento de la persona. Capacidad jurídica y capacidad de obrar. La edad de la persona. Los menores emancipados: Concepto, tipos, requisitos y efectos de la emancipación. El Estado Civil y su Registro.

Tema 3. La nacionalidad de la persona. Adquisición y pérdida. La doble nacionalidad. Refugiados y apátridas. La vecindad civil: Concepto. Adquisición y pérdida. El domicilio: concepto y clases. La ausencia y la desaparición de la persona: Situación de ausencia legal. La muerte de la persona: Premoriencia y conmoriencia.

Tema 4. Introducción al Derecho Constitucional. La Constitución: Concepto y clases. La Constitución como norma jurídica: Valor directamente normativo de sus preceptos. La Constitución de 1.978: Estructura.

Tema 5. Los derechos fundamentales y las libertades públicas en la Constitución: Concepto y clasificación de los mismos. Protección a los derechos. La protección no jurisdiccional: La reserva de ley. La institución del Defensor del Pueblo. La protección jurisdiccional: Especial referencia al recurso de amparo. La suspensión de los derechos.

Tema 6. Introducción a la organización territorial del Estado: El Estado unitario, el Estado federal y el Estado regional. El Estado autonómico español: Su regulación constitucional.

Tema 7. Los Órganos Constitucionales: La Corona. Las Cortes Generales: Composición y funciones. El Gobierno y la Administración: Composición y funciones. El Poder Judicial: Funciones y principios constitucionales que informan la Administración de Justicia.

Tema 8. La Unión Europea: Los tratados originarios. El derecho derivado. Las Instituciones de la Comunidad Europea. El Tratado de Maastricht. El Acuerdo de Schengen. Aplicación del derecho comunitario en España.

Tema 9. Derecho Administrativo: Concepto y contenido. Principio de legalidad. Actividad reglada y actividad discrecional de la Administración. El Reglamento. Actos administrativos: Concepto y clases. El Procedimiento Administrativo: Principios y aplicación.

Tema 10. La Administración Pública. Principios Constitucionales rectores de la organización y actuación de las Administraciones Públicas. La Administración Central del Estado. El Ministerio de Interior: Organos de la Secretaría de Estado de Seguridad.

Tema 11. Los funcionarios públicos: Concepto y clases. Adquisición y pérdida de la condición de funcionario. Situaciones administrativas. Derechos, deberes e incompatibilidades.

Tema 12. La Ley Orgánica de Fuerzas y Cuerpos de Seguridad. Principios básicos de actuación. Régimen estatutario. El Cuerpo Nacional de Policía en la Ley: Naturaleza, estructura, dependencia y funciones.

Tema 13. Concepto de Derecho Penal. Principios informadores del Derecho Penal de un Estado Democrático de derecho. Especial referencia al principio de legalidad y el de mínima intervención. El Código Penal Español: Estructura y Bases político-criminales.

Tema 14. La Ley Penal en el tiempo y en el espacio. La Ley Penal en relación con las personas: Inmunidades. La extradición: Concepto, clases, fuentes y principios generales.

Tema 15. El delito. Elementos del delito según los diversos sistemas dogmáticos. Concepto de acción, tipicidad, antijuridicidad, culpabilidad y punibilidad. Criterios de clasificación del hecho delictivo.

Tema 16. El sujeto activo y pasivo del delito. Objeto del delito. Bien jurídico. Acción y omisión. La comisión por omisión en el Código Penal vigente.

Tema 17. El dolo. Elementos y clases. Regulación legal del error de tipo. Regulación legal de la imprudencia.

Tema 18. La anomalía o alteración psíquica. La intoxicación plena. La legítima defensa. El estado de necesidad. El miedo insuperable. El cumplimiento de un deber o el ejercicio legítimo de un derecho, oficio o cargo.

Tema 19. Las causas de inimputabilidad. Regulación legal del error de prohibición. Las causas de exclusión de la culpabilidad.

Tema 20. Las circunstancias atenuantes: Clases. Las circunstancias agravantes: Clases. La circunstancia mixta de parentesco.

Tema 21. La vida del delito: Actos preparatorios. Grado de ejecución: Tentativa y consumación. Regulación legal de la autoridad y la participación.

Tema 22. Unidad y pluralidad de delitos. El delito continuado y el delito masa. El concurso de leyes. El concurso real y el concurso ideal de delitos.

Tema 23. Las consecuencias jurídicas del delito: Penas y medidas de seguridad. Concepto, clases y fines. De la responsabilidad civil derivada de los delitos y faltas. De las consecuencias accesorias. De la extinción de la responsabilidad criminal y sus efectos.

Tema 24. Del homicidio y sus formas. Del aborto. De las lesiones. De las lesiones al feto y de los delitos relativos a la manipulación genética.

Tema 25. Delitos contra la libertad e indemnidad sexuales: De las agresiones sexuales, de los abusos sexuales, del acoso sexual, de los delitos de exhibicionismo y provocación sexual y de los delitos relativos a la prostitución y la corrupción de menores.

Tema 26. De la omisión del deber de socorro. Delitos contra la intimidad, el derecho a la propia imagen y la inviolabilidad del domicilio. Delitos contra el honor: de la calumnia, de la injuria, disposiciones generales. Delitos contra las relaciones familiares: De los matrimonios ilegales, de la suposición de parto y de la alteración de la paternidad, estado o condición del menor, de los delitos contra los derechos y deberes familiares.

Tema 27. Delitos contra la libertad: De las detenciones ilegales y secuestros, de las amenazas, de las coacciones y de las torturas y otros delitos contra la integridad moral.

Tema 28. Delitos contra el patrimonio y contra el orden socioeconómico. De los delitos contra la Hacienda Pública y contra la Seguridad Social y de los delitos contra los derechos de los trabajadores.

Tema 29. De los delitos relativos a la ordenación del territorio y la protección del patrimonio histórico y del medio ambiente. De los delitos contra la seguridad colectiva: De los delitos de riesgo catastrófico, de los incendios, de los delitos contra la salud pública y de los delitos contra la seguridad del tráfico.

Tema 30. De las falsedades: De la falsificación de moneda y efectos timbrados, de las falsedades documentales, de la usurpación del estado civil, de la usurpación de funciones públicas y del intrusismo.

Tema 31. Delitos contra la Administración Pública: De la prevaricación, del abandono de destino y de la omisión del deber de perseguir delitos, de la desobediencia y denegación de auxilio, de la infidelidad en la custodia de documentos y de la violación de secretos, del cohecho, del tráfico de influencias y de la malversación, de los fraudes y exacciones ilegales, de las negociaciones y actividades prohibidas a los funcionarios públicos y de los abusos en el ejercicio de sus funciones y de los delitos de corrupción en las transacciones comerciales internacionales.

Tema 32. Delitos contra la Administración de Justicia: De la prevaricación, de la omisión de los deberes de impedir delitos o de promover su persecución, del encubrimiento, de la realización arbitraria del propio derecho, de la acusación y denuncia falsa y de la simulación de delitos, del falso testimonio, de la obstrucción a la Justicia y la deslealtad profesional y del quebrantamiento de condena.

Tema 33. Delitos contra la Constitución: Rebelión, delitos contra la Corona, de los delitos contra las Instituciones del Estado

y la división de poderes, de los delitos relativos al ejercicio de los derechos fundamentales y de las libertades públicas, y de los delitos cometidos por los funcionarios públicos contra las garantías constitucionales.

Tema 34. Delitos contra el orden público: Sedición, de los atentados y de la resistencia y desobediencia, de los desórdenes públicos, de la tenencia, tráfico y depósito de armas, municiones o explosivos y de los delitos de terrorismo. De los delitos de traición y contra la paz o la independencia del Estado y relativos a la Defensa Nacional. Delitos contra la Comunidad Internacional.

Tema 35. El proceso penal: Principios que lo informan. Fases del proceso. El sumario. Formas de iniciación: Denuncia y querrela. Especial referencia al atestado: Diligencias más importantes que lo integran.

Tema 36. La Jurisdicción. Concepto. La unidad jurisdiccional. Organos de la jurisdicción penal: Enumeración y competencia.

Tema 37. Las partes en el proceso penal: Concepto y clases. Partes acusadoras y acusadas. El abogado del Estado. Especial referencia al Ministerio Fiscal.

Tema 38. Personal cooperador y colaborador en el proceso penal. Concepto y enumeración. Especial consideración de la Policía Judicial.

Tema 39. Medidas cautelares personales: La detención. Su regulación en la Ley de Enjuiciamiento Criminal. Tratamiento de la detención en la Ley Orgánica 1/92 sobre protección de la Seguridad Ciudadana. Habeas Corpus.

Tema 40. Medidas cautelares reales: Entrada y registro en lugar cerrado. Garantías y formalidades. Especial referencia al secreto de las comunicaciones.

b) Ciencias Sociales

Tema 41. Concepto de la naturaleza humana en las grandes corrientes del pensamiento: Socialismo, Positivismo, Existencialismo. Ética y Sociedad.

Tema 42. Teorías explicativas del comportamiento humano: Psicoanálisis y teorías dinámicas. El conductismo. El aprendizaje social. Teorías de roles. Teoría del campo.

Tema 43. Bases fisiológicas del comportamiento humano: El sistema nervioso periférico. El cerebro. El sistema humoral. Receptores sensoriales y sentidos. La vista y el oído.

Tema 44. La percepción: La atención. Definición del estímulo. Teorías de la percepción: El asociacionismo. La teoría de la Gestalt. Teoría transaccionalista.

Tema 45. La memoria y el olvido. Clases de memoria: Reconocimiento, reproducción y reaprendizaje. Memoria inmediata y a largo plazo. Almacenaje. El olvido y sus explicaciones. Como mejorar la memoria.

Tema 46. El aprendizaje: Instintos. Reflejos. Condicionamiento clásico. Aprendizaje instrumental. Condicionamiento operante. Aprendizaje vicario.

Tema 47. Teorías del desarrollo y de la socialización: Teoría psicoanalítica. Teoría cognitiva de Piaget. Teoría del aprendizaje social. Desarrollo de la inteligencia. Desarrollo de la conciencia moral.

Tema 48. Principales teorías de la personalidad: Teoría de los rasgos. Teoría psicoanalítica. Teoría del aprendizaje social. Teoría humanística. Teoría factorial.

Tema 49. Psicología diferencial: Herencia y medio. La herencia humana. Diferencias raciales. Diferencias sexuales. Categorización y diferencias entre grupos.

Tema 50. La conducta anormal: Clasificación de las enfermedades mentales. Psicosis, neurosis y psicopatías: Concepto y características generales.

Tema 51. Actitudes: Definición. Componentes de las actitudes. Actitudes y conducta. Principales estrategias para el cambio de actitudes.

Tema 52. La estructura del grupo: Definición de grupos. Clases de grupos. Redes de comunicación. Roles. Liderazgo. Dinámica de grupos: Productividad. Toma de decisiones. Influencia grupal.

Tema 53. Anomía y desviación social: Teorías explicativas de la desviación. Reacciones psicológicas ante la desviación. Reacciones del desviado. Marginalidad, desviación y delincuencia.

Tema 54. La construcción social de la realidad: La percepción social. Estereotipos y prejuicios. Autoritarismo. Cooperación y altruismo. Atracción interpersonal. Agresividad.

Tema 55. Comportamientos colectivos: Definiciones y clasificaciones. Teorías: Le Bon. Psicoanalítica. Smelser. Formas de conducta colectiva. Los movimientos sociales. Los grupos minoritarios.

Tema 56. Los cambios sociales: Teorías y procesos. Tecnología y cambio social. Promoción y resistencia al cambio.

c) Ciencias Técnicas

Tema 57. Introducción a la metodología científica. Método científico: Método correlacional y método experimental. Estudios de laboratorio y estudios de campo.

Tema 58. Aspectos metodológicos en las ciencias sociales. Instrumentos: Encuestas, test, observación, escalas.... Características de los instrumentos: Validez, fiabilidad, sensibilidad y especificidad.

Tema 59. Estadística: Concepto y campo de aplicación. Métodos fundamentales de selección de la muestra. Medidas de tendencia central y medidas de dispersión. Representaciones gráficas. Fenómenos aleatorios. Probabilidad. Esperanza y varianza.

Tema 60. Introducción a la informática. El ordenador. Generaciones de ordenadores. Conceptos de software y hardware. Memoria interna y externa. Concepto de programa almacenado. Limitaciones de los ordenadores. La Unidad Central de Proceso. Unidades periféricas. Tipos de periféricos. Unidades de memoria: Tipos y clasificaciones. Unidades de entrada/salida. Controladores de periféricos. Tipos de transmisión.

ANEXO III

Cuadro de exclusiones médicas para ingreso en el Cuerpo Nacional de Policía

(Orden de 11 de enero de 1988)

1. Talla: Estatura mínima: 1,70 metros los hombres; 1,65 metros las mujeres.

2. Obesidad-Delgadez: Obesidad o delgadez manifiestas que dificulten o incapaciten para el ejercicio de las funciones propias del cargo.

3. Exclusiones circunstanciales: Enfermedades o lesiones agudas, activas en el momento del reconocimiento, que puedan producir secuelas capaces de dificultar o impedir el desarrollo de las funciones policiales.

En estos casos, el Tribunal Médico podrá fijar un nuevo plazo para comprobar el estado de salud del aspirante, al final del cual los Servicios de Sanidad de la Dirección General de la Policía certificarán si han desaparecido los motivos de la exclusión circunstancial.

4. Exclusiones definitivas:

4.1 Ojo y visión.

4.1.1 Agudeza visual sin corrección inferior a los dos tercios de la visión normal en ambos ojos.

4.1.2 Queratotomía radial.

4.1.3 Desprendimiento de retina.

4.1.4 Estrabismo.

4.1.5 Hemianopsias.

4.1.6 Discromatopsias.

4.1.7 Cualquier otro proceso patológico que, a juicio del Tribunal Médico, dificulte de manera importante la agudeza visual.

4.2 Oído y audición: Agudeza auditiva que suponga una pérdida entre 1.000 y 3.000 hertzios a 35 decibelios o de 4.000 hertzios a 45 decibelios.

4.3 Otras exclusiones:

4.3.1 Aparato locomotor: Alteraciones del aparato locomotor que limiten o dificulten el desarrollo de la función policial, o que puedan agravarse, a juicio del Tribunal Médico, con el desempeño del puesto de trabajo. (Patología ósea de extremidades, retracciones o limitaciones funcionales de causa muscular o articular, defectos de columna vertebral y otros procesos óseos, musculares y articulares).

4.3.2 Aparato digestivo: Úlcera gastro-duodenal y cualquier otro proceso digestivo que, a juicio del Tribunal Médico, dificulte el desempeño del puesto de trabajo.

4.3.3 Aparato cardiovascular: Hipertensión arterial de cualquier causa, no debiendo sobrepasar las cifras en reposo los 145 mm/Hg en presión sistólica, y los 90 mm/Hg en presión diastólica; varices o insuficiencia venosa periférica, así como cualquier otra patología o lesión cardiovascular que, a juicio del Tribunal Médico, pueda limitar el desempeño del puesto de trabajo.

4.3.4 Aparato Respiratorio: El asma bronquial, la broncopatía crónica obstructiva, el neumotórax espontáneo (en más de una ocasión), la tuberculosis pulmonar activa y otros procesos del aparato respiratorio que dificulten el desarrollo de la función policial.

4.3.5 Sistema nervioso: Epilepsia, depresión, jaquecas, temblor de cualquier causa, alcoholismo, toxicomanías y otros procesos patológicos que dificulten el desarrollo de la función policial.

4.3.6 Piel y faneras: Psoriasis, eczema, cicatrices que produzcan limitación funcional y otros procesos patológicos que dificulten o limiten el desarrollo de la función policial.

4.3.7 Otros procesos patológicos. Diabetes, enfermedades transmisibles en actividad, enfermedades de transmisión sexual, enfermedades inmunológicas sistémicas, intoxicaciones crónicas, hemopatías graves, malformaciones congénitas, psicosis y cualquier otro proceso patológico que, a juicio del Tribunal Médico limite o incapacite para el ejercicio de la función policial.

MINISTERIO DE EDUCACIÓN, CULTURA Y DEPORTE

18763 *RESOLUCIÓN de 24 de septiembre de 2003, de la Secretaría de Estado de Cultura, por la que se convoca concurso de méritos (INAEM 2/03) para cubrir puestos de trabajo en el Instituto Nacional de las Artes Escénicas y de la Música, adscritos a los grupos A, B, C y D.*

Vacantes de puestos de trabajo en el Organismo Autónomo Instituto Nacional de las Artes Escénicas y de la Música, dependiente de la Secretaría de Estado de Cultura, dotados presupuestariamente, cuya provisión se estima conveniente en atención a las necesidades del servicio, de acuerdo con lo dispuesto en el artículo 20.1 de la Ley 30/1984, de 2 de Agosto, y el artículo 40.1 del Real Decreto 364/1995, de 10 de Marzo «Reglamento General de Ingreso al servicio de la Administración General del Estado y de Provisión de Puestos de Trabajo y Promoción Profesional de los Funcionarios Civiles de la Administración General del Estado» y previa aprobación de la Secretaría de Estado para la Administración Pública, ha dispuesto convocar concurso específico para cubrir los puestos vacantes que se relacionan en el Anexo I a esta Resolución, con arreglo a las siguientes bases:

Requisitos de Participación

Primera.—1.1 De acuerdo con lo dispuesto en el apartado c) del artículo 20.1 de la Ley 30/1984, de 2 de agosto, introducido por la Ley 13/1996, de 30 de diciembre, y a tenor de los análisis de la distribución de efectivos en la Administración General del Estado, podrán participar en el presente concurso:

Los funcionarios de carrera en situación administrativa de servicio activo, o en cualquier otra con derecho a reserva de puesto, que estén destinados con carácter definitivo o provisional (incluida la comisión de servicios) o tengan reserva de puestos en los Servicios Centrales de los Ministerios de Educación, Cultura y Deporte y de sus Organismos Autónomos, Trabajo y Asuntos Sociales, de sus Organismos Autónomos, Entidades Gestoras y Servicios Comunes de la Seguridad Social, y Sanidad y Consumo, de sus Organismos Autónomos y Entidad Gestora, así como en el Organismo Autónomo Fondo Español de Garantía Agraria (FE-GA).

1.2 Los funcionarios de los Cuerpos o Escalas que tengan reservados puestos de trabajo en exclusiva no podrán participar en concursos para cubrir otros puestos de trabajo adscritos con carácter indistinto, salvo autorización del Ministerio de Administraciones Públicas, de conformidad con el Departamento al que se hallen adscritos los indicados Cuerpo o Escalas. Cuando los puestos convocados dependan del propio Departamento al que estén adscritos los Cuerpos o Escalas con puestos en exclusiva, corresponderá al mismo conceder la referida autorización.

1.3 Deberán participar en el mismo aquellos funcionarios incluidos en el apartado 1.1. de esta base que tengan destino provisional en este Organismo, salvo que se hallen en Comisión de Servicios, si se convoca el puesto al que fueron adscritos.

1.4 Los funcionarios con destino definitivo sólo podrán participar si, en la fecha de finalización del plazo de presentación de solicitudes, han transcurrido, al menos, dos años desde la toma de posesión del último puesto de trabajo obtenido, salvo que participen en el ámbito de la Secretaría de Estado de Cultura, o hayan sido removidos o cesados del puesto de trabajo obtenido por el procedimiento de concurso o de libre designación, o también si ha sido suprimido su puesto de trabajo.

A los efectos de lo dispuesto en el párrafo anterior, se computará el tiempo de servicios prestados en el Cuerpo o Escala de procedencia, a los funcionarios que accedan a otro Cuerpo o Escala por Promoción Interna o por integración y permanezcan en el puesto de trabajo que desempeñaban.

1.5 Los funcionarios en situación de excedencia para el cuidado de familiares, al amparo de lo dispuesto en el artículo 29.4 de la Ley 30/1984, de 2 de Agosto, sólo podrán participar si en la fecha de finalización del plazo de presentación de instancias han transcurrido dos años desde la toma de posesión del último destino definitivo obtenido, salvo que tengan reservado el puesto de trabajo en la Secretaría de Estado de Cultura.

1.6 Los funcionarios en situación de servicios especiales, al amparo de lo dispuesto en el artículo 4, Real Decreto 365/1995, de 10 de marzo del Reglamento de situaciones administrativas de los funcionarios civiles de la Administración del Estado, sólo podrán participar si en la fecha de finalización del plazo de presentación de instancias han transcurrido dos años desde la toma de posesión del último destino definitivo obtenido, salvo que tengan reservado el puesto de trabajo en la Secretaría de Estado de Cultura.

1.7 Los requisitos expuestos en los apartados anteriores deberán mantenerse hasta la fecha de toma de posesión en el puesto adjudicado en el presente concurso.

Presentación de Solicitudes

Segunda.—2.1 Las solicitudes para este concurso, ajustadas al modelo publicado como Anexo III de esta Resolución y dirigidas a la Dirección General del Instituto Nacional de las Artes Escénicas y de la Música, Subdirección General de Personal, se presentarán en el plazo de quince días hábiles contados a partir del siguiente al de la publicación de la convocatoria en el «Boletín Oficial del Estado», en el Registro General del Organismo (Plaza del Rey, 1, 6.ª Planta - 28071 Madrid) o en las oficinas a que se refiere el artículo 38.4 de la Ley de Régimen Jurídico de las Administraciones Públicas y del Procedimiento Administrativo Común.

2.2 En el Anexo IV de esta convocatoria se solicitarán, por orden de preferencia, tantos puestos como se incluyan en el Anexo I de esta Resolución, siempre que se reúnan los requisitos establecidos en la convocatoria.

2.3 La fecha de referencia para la posesión de los méritos que se aleguen será el día en que finalice el plazo de presentación de solicitudes.

2.4 Los funcionarios con alguna discapacidad podrán instar en la propia solicitud la adaptación del puesto o puestos de trabajo solicitados que no supongan una modificación exorbitante en el contexto de la organización. La Comisión de Valoración podrá recabar del interesado, en entrevista personal, la información que estime necesaria en orden a la adaptación deducida así como el dictamen de los órganos técnicos de la Administración Laboral, Sanitaria o del Ministerio de Trabajo y Asuntos Sociales y, en su caso, de la Comunidad Autónoma correspondientes, respecto a la procedencia de la adaptación y de la compatibilidad con el desempeño de las tareas y funciones del puesto concreto.